

DETAIL A  
MAßSTAB 2 : 1

DETAIL B  
MAßSTAB 2 : 1

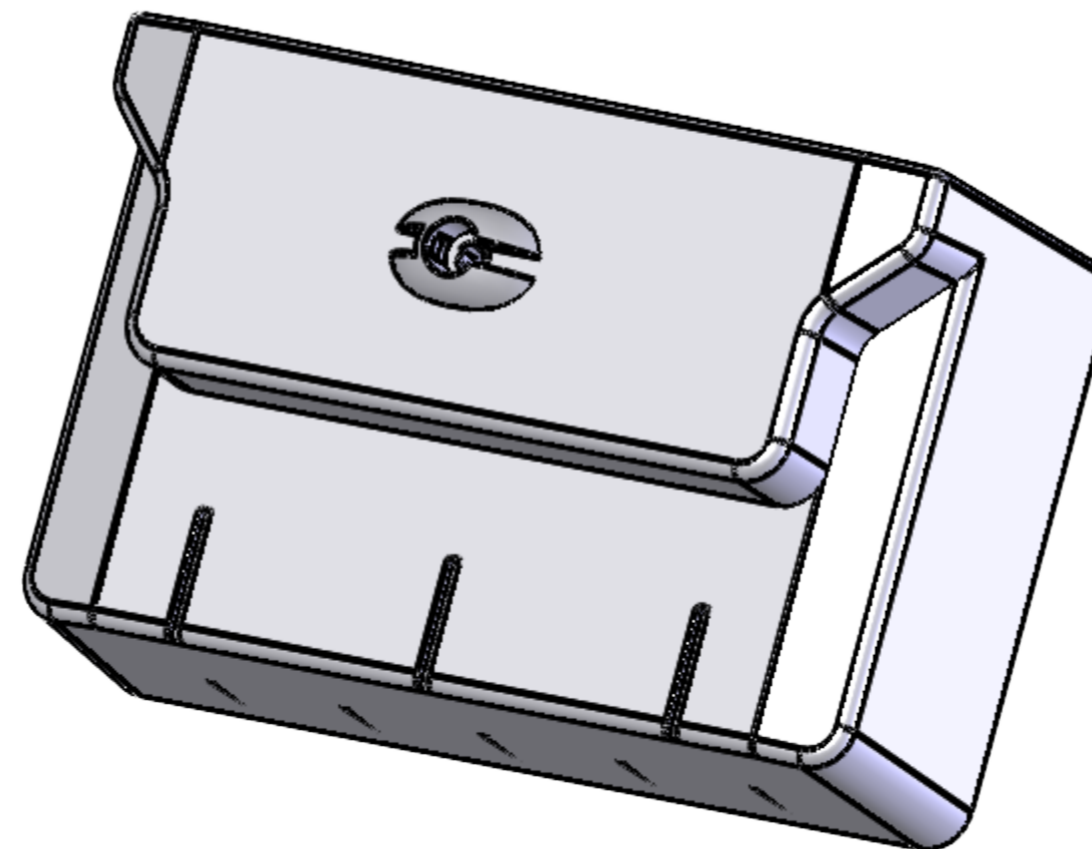
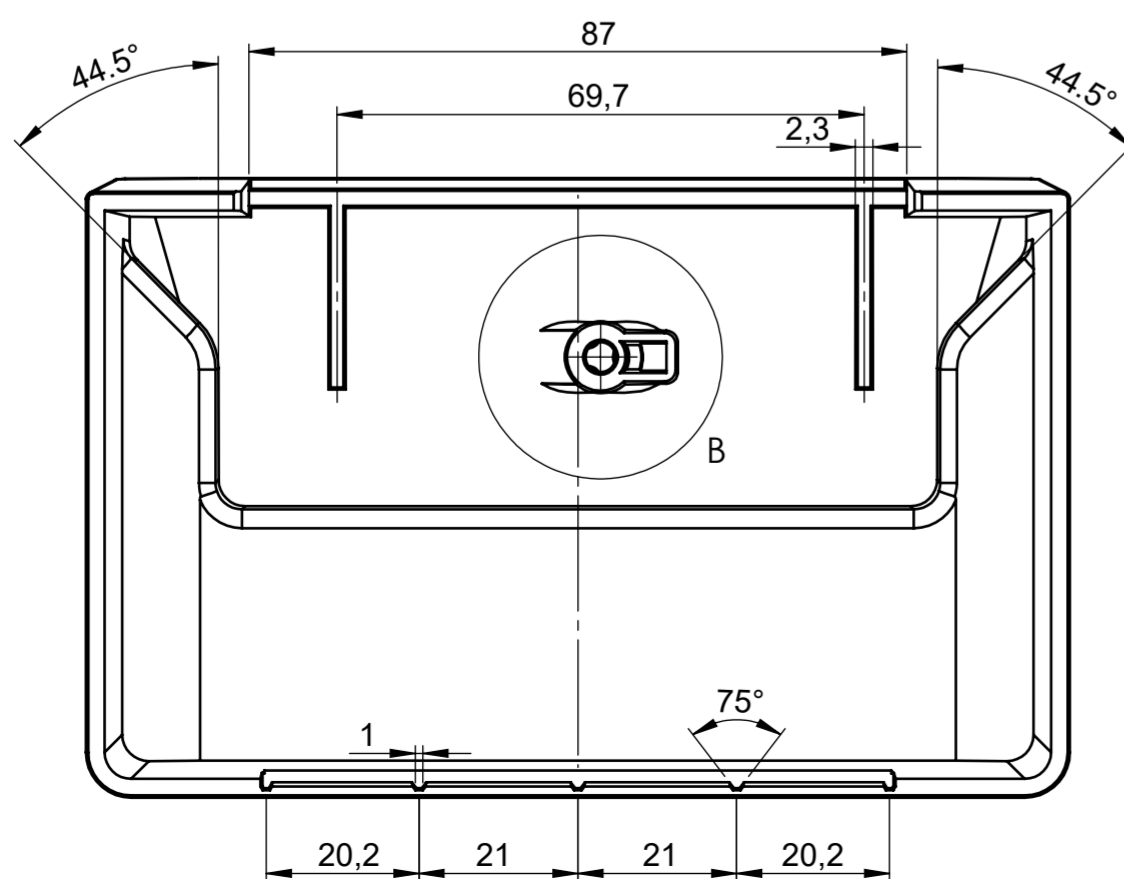
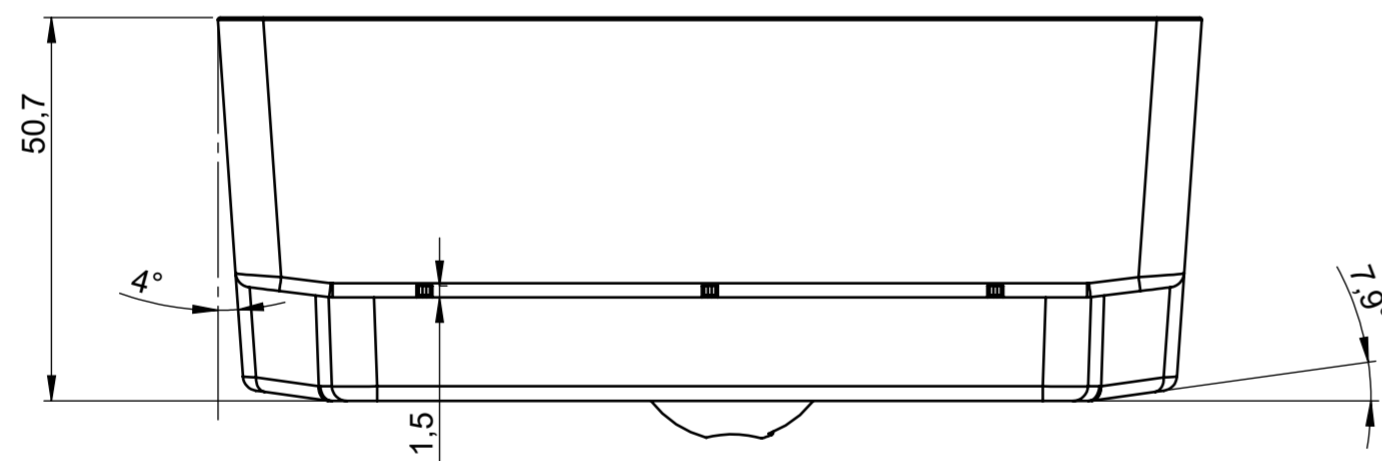
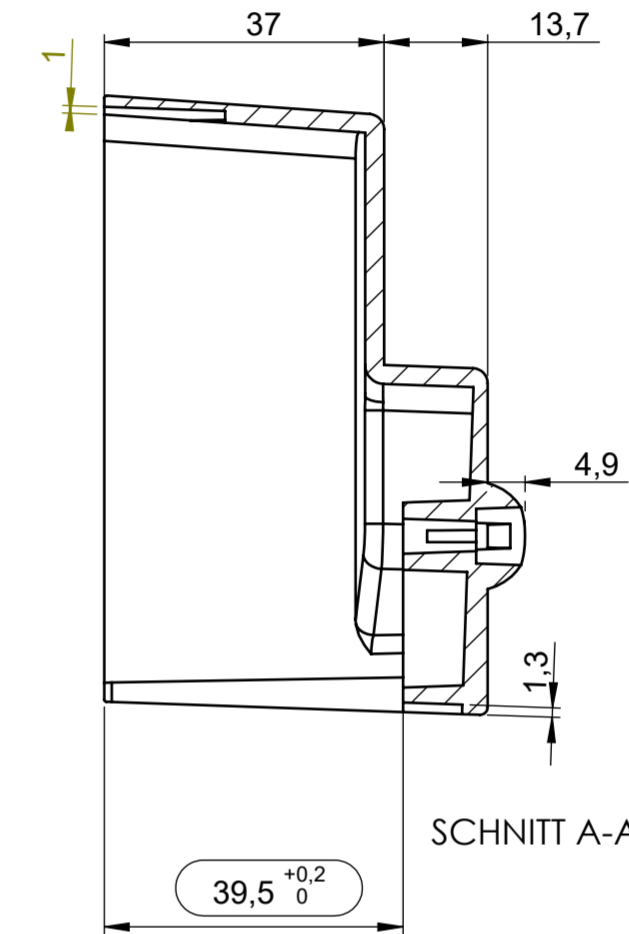
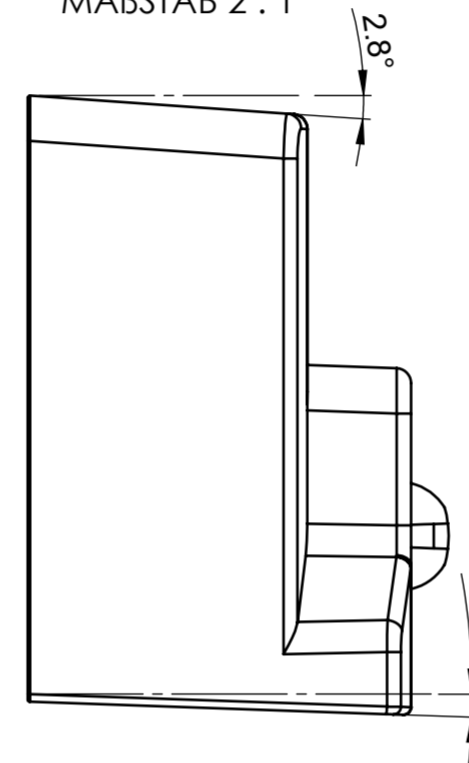
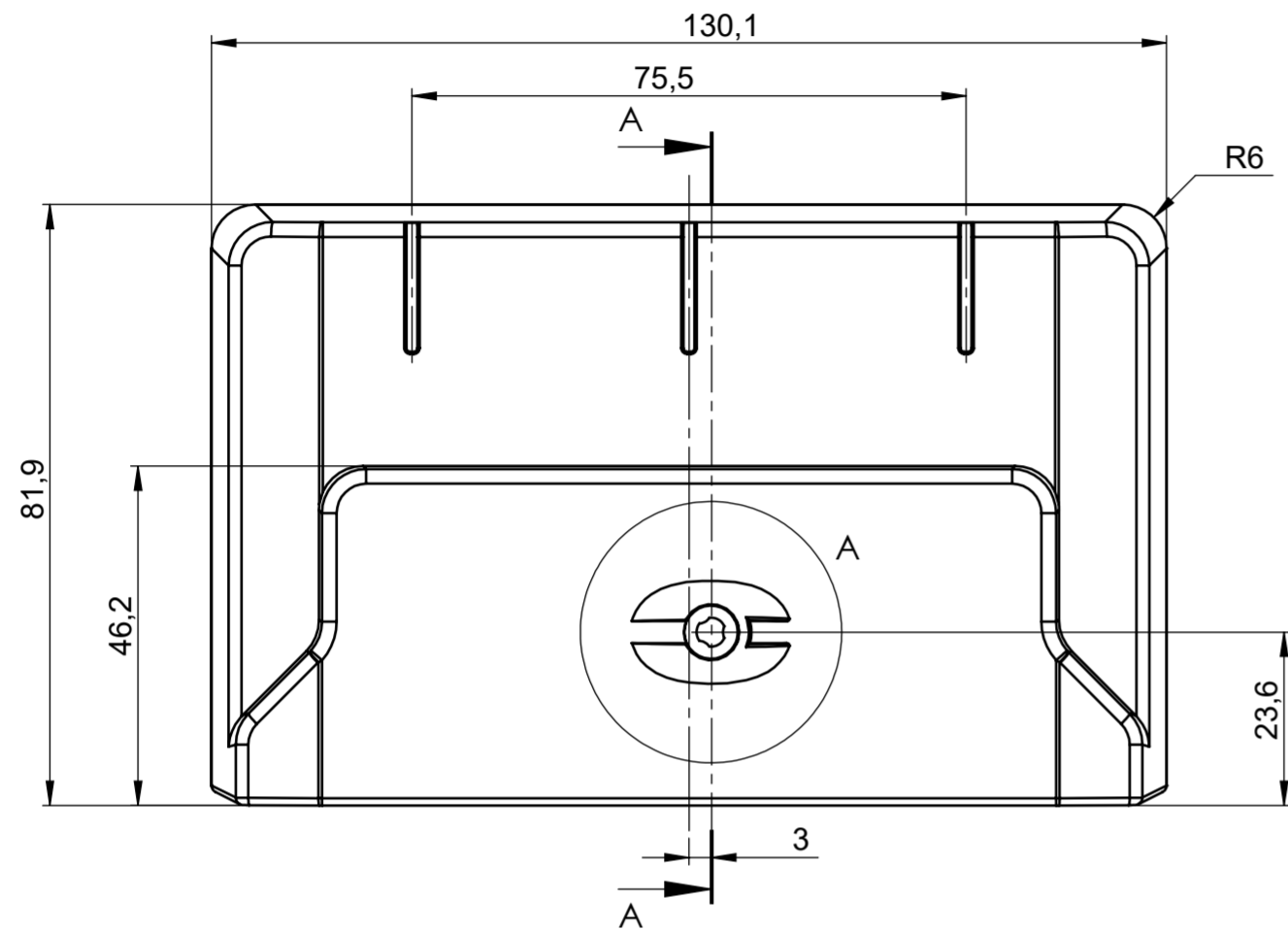

Produktangaben ca. 0,2 mm hoch, Position wie Werkzeugfertigung zulässt.

1. Datumstempel Monat/Jahr
2. Artikel-Nummer
3. Fertigungsnest-Nummer
4. Recycling-Symbol

unbemasste Radien R 0,2 mm

Sichtfläche mit Erodierstruktur mattiert VDI 3400, Stufe 30  
Allgemeintoleranzen nach DIN 16742

Die Teile dürfen keine Fett-, Öl-, Wachs-, Harzrückstände, Schmutzschichten wie Polierscheiben- und Pastenreste, Ziehhilfsstoffe, Bohrl, Rostschutzmittel und dergleichen aufweisen.

Fehlende Maßangaben sind dem Modell zu entnehmen

Weitergabe, sowie Vervielfältigung dieser Unterlage, Verwertung und Mitteilung ihres Inhaltes ist nicht gestattet, sowie nicht ausdrücklich zugestanden. Zuwiderhandlungen verpflichten zu Schadensersatz. Alle Rechte für den Fall der Patenterteilung oder Gebrauchsmuster-Eintragung vorbehalten.		Datei Name B1002163		Maße ohne Toleranzangabe nach		©
		Material Infino HN-1064IA-RAL 7035		Oberfläche nach DIN ISO 1302		
Verantwort. Abtlg. Konstruktion		Technische Referenz		Erstellt durch fb		Genehmigt von
 Bielefeld		Dokumentart		Dokumentstatus Freigabe 04.07.2019		Sachnummer <b>B1002163</b>
		Titel, zusätzlicher Text Klemmendeckel Q1A		Änd. 01		
				Spr.		Blatt 01